

## Panel Led

### Carré encastré 9 W



Une gamme de Panel innovants, simple et rapide à installer, facile à utiliser et délivrant une haute qualité de lumière. Cette gamme innovante de luminaires encastrés et plafonniers,. Avec ses économies d'énergie immédiates et sa plus longue durée de vie, la gamme constitue une solution économique et respectueuse de l'environnement.

Simple et rapide à installer

#### Données du produit

Caractéristiques générales	
Type Led	SMD
Durée de vie	25 000 h
Cycle d'allumage	X 12500
Dimmable	Non
Photométries et calorimétries	
Angle d'émission du faisceau	120 °
Flux lumineux	≥ 720 lm
Efficacité lumineuse	80 lm/W
Température de couleur corrélé	4000 – 8000 K (Selon le choix)
Indice de rendu de couleur	80
Caractéristiques électriques	
Tension d'entrée	220 – 240 V
Fréquence d'entrée	50 Hz
Puissance absorbée	9 W
Facteur de puissance	≥ 0.5
Température	
Température de fonctionnement	-20 à +40 °C
Normes et recommandations	
Classe énergétique	A+
Données logistiques	
Dimensions de l'emballage	161 x 35 x 126 mm
Conditionnement par carton	40

## Panel Led Carré encastré 9 W

### Schéma dimensionnel

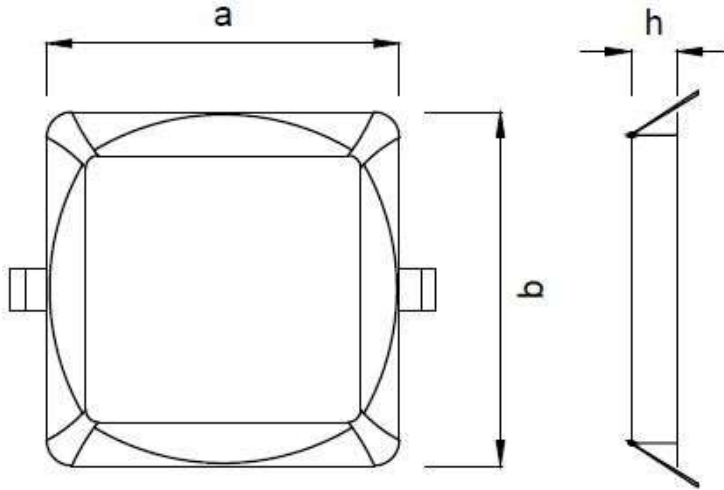

### Etiquette énergétique

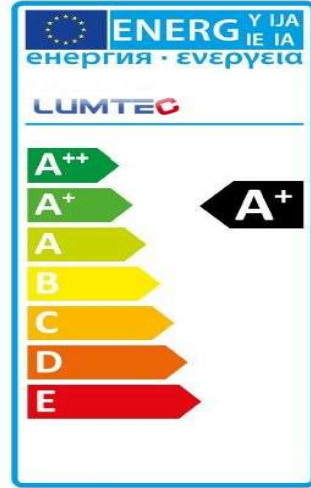

Produit	a/b	h
Panel Led Carré encastré 9 W	120 mm	24 mm

### Courbe Photométrique

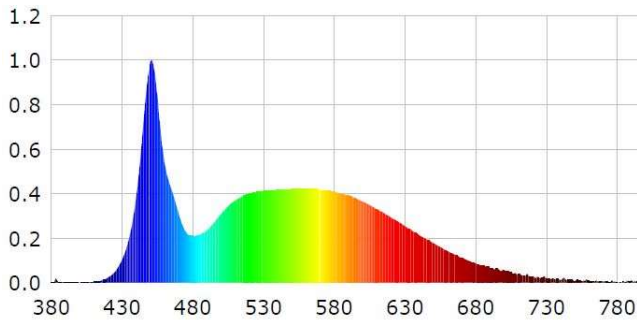

### Durée de vie

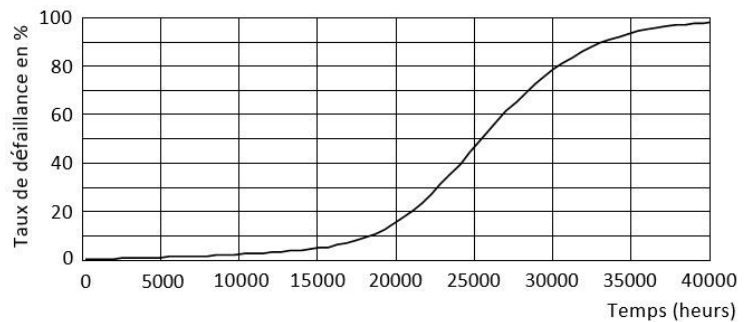

Id : 9105023295

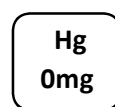
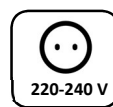
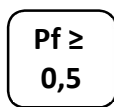
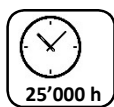

LIGHT IS LED



[www.lumtec.tn](http://www.lumtec.tn)



[Contact@lumtec.tn](mailto:Contact@lumtec.tn)

[Contact@kacem-electronic.com](mailto:Contact@kacem-electronic.com)